

Znak sprawy 10.....

Zapytanie ofertowe

(na podstawie art. 4 pkt.8 ustawy – Prawo Zamówień Publicznych)

Gmina Gorzów Śląski z siedzibą w Gorzowie Śl. przy ul. Wojska Polskiego 15, w imieniu której działa Zakład Usług Komunalnych ul. Wojska Polskiego 13a 46-310 Gorzów Śl.

zaprasza

do złożenia oferty na wykonanie zadania:

Wymiana stolarki okiennej i drzwiowej oraz parapetów w budynkach komunalnych

1. Opis przedmiotu zamówienia:

- okna PCV o profilu 5-cio komorowym w kolorze białym
- witryna PCV w kolorze brązowym
- drzwi wejściowe z szybą w kolorze brązowym
- uchylno rozwieralne z mikrowentylacją
- szklenie szybami typu Float $U_g=1,1$ W/m² dwukomorowe z wypełnieniem osuszonym powietrzem
- okucia obwodniowe muszą zawierać blokady przeciwwiatrowe
- gwarancja 3 lata
- parapety zewnętrzne stalowe i wewnętrzne plastikowe po dokonaniu własnych obmiarów.

Orientacyjne wymiary:

- 1) drzwi wejściowe z naświetlem – wys. 2570 x szer. 1140 – 1 szt.
- 2) witryna – wys. 2150 x szer. 2760 – 1 szt. + parapety
- 3) okno – wys. 1600 x szer. 1680 – 1 szt. + parapety
- 4) okno – wys. 1890 x szer. 1140 – 3 szt. + parapety
- 5) okno – wys. 1550 x szer. 1100 – 1 szt. + parapety
- 6) okno – wys. 1400 x szer. 940 – 2 szt. + parapety

Podane wymiary są wymiarami orientacyjnymi, przed wyceną należy dokonać własnych pomiarów.

Szkic z zamawianej stolarki z orientacyjnymi wymiarami stanowi załącznik do Zapytania Ofertowego

2. Sposób przygotowania oferty:

- a/ w jednej zamkniętej kopercie, w siedzibie zamawiającego
- b/ e-mailem na adres zuk@gorzowslaski.pl

3. Na kopercie/w e-mailu należy umieścić nazwę i adres Zamawiającego, nazwę i adres Wykonawcy oraz napis „Propozycja cenowa na wykonanie zadania – Wymiana stolarki okiennej i drzwiowej oraz parapetów w budynkach komunalnych”

Zamawiający wymaga kompleksowej realizacji usługi i nie dopuszcza częściowego składania ofert.

4. Termin realizacji zamówienia :
Od dnia podpisania umowy /zlecenia do **31 grudnia 2019r.**
5. Opis sposobu przygotowania wartości oferty:
Ofertę cenową należy przedstawić w wartościach netto i brutto, wyrażoną liczbowo i słownie łącznie oraz w rozbiciu na poszczególne elementy zamówienia
6. Termin złożenia oferty:
Oferty należy złożyć w terminie do dnia **22 listopada 2019r. do godz. 09⁰⁰** w siedzibie zamawiającego – Zakład Usług Komunalnych w Gorzowie Śl., ul. Wojska Polskiego 13a, 46-310 Gorzów Śl.
7. Dodatkowe wymagania:
 - 1) Oferta musi uwzględniać wszelkie niezbędne prace wymagane do wykonania zadania.
 - 2) Cena podana w ofercie winna zawierać wszystkie składniki związane z wykonaniem zamówienia oraz warunki stawiane przez Zamawiającego
 - 3) Zamawiający zastrzega sobie możliwość wyboru ofert wariantowo dla poszczególnych elementów zamówienia lub rezygnacji z któregoś z elementów zamówienia
8. Osobą uprawnioną do kontaktów jest:
Bernard Krzywiński tel. 34/3594 070
9. Miejsce i termin otwarcia oferty:
Otwarcie propozycji cenowych nastąpi w dniu **22 listopada 2019r. o godz. 11⁰⁰** w siedzibie Zamawiającego – Zakład Usług Komunalnych w Gorzowie Śl. ul. Wojska Polskiego 13a 46-310 Gorzów Śl.
10. Informacje dotyczące zawierania umowy:
Po wyborze najkorzystniejszej propozycji cenowej Zamawiający ogłosi w swojej siedzibie rozstrzygnięcie oceny propozycji cenowych i do wybranego Wykonawcy wyśle zamówienie/zlecenie/umowę w sprawie zamówienia publicznego.
11. Z Wykonawcami, którzy złożyli propozycje cenowe mogą być prowadzone negocjacje celem ustalenia najkorzystniejszych dla Zamawiającego warunków zamówienia.
12. Istotne postanowienia, które zostaną wprowadzone do treści umowy:
 - termin płatności 30 dni od daty pozytywnego odbioru
 - rozliczenie wykonanych prac wg stawek jednostkowych wymienionych w ofercie.

Oferta najkorzystniejsza cenowo (przy spełnieniu wymogów postępowania) zostanie uznana przez Zamawiającego za ofertę najkorzystniejszą.

Oferta winna zawierać:

1. Wypełniony Formularz ofertowo-cenowy – przygotowany zgodnie ze wzorem stanowiącym Załącznik nr 1 do niniejszego zapytania.
2. Oświadczenie o posiadanych uprawnieniach wymaganych prawem do wykonania zadania oraz wykaz ewentualnych podwykonawców wraz z ich uprawnieniami.

Oferta nie spełniająca wymogów formalnych określonych w niniejszym postępowaniu podlega odrzuceniu.

O wyborze oferty Zamawiający poinformuje Wykonawców pisemnie.

Zamawiający zastrzega sobie możliwość unieważnienia postępowania bez podania przyczyny.

GŁÓWNY KSIĘGOWY

Anita  Wieczorek

.....
(podpisał w imieniu Zamawiającego)

W załączeniu:

1. Wzór formularza oferty
2. Szkic zamawiane stolarki z Orientacyjnymi wymiarami
3. Wzór umowy

Szkic zamawianej stolarki z orientacyjnymi wymiarami

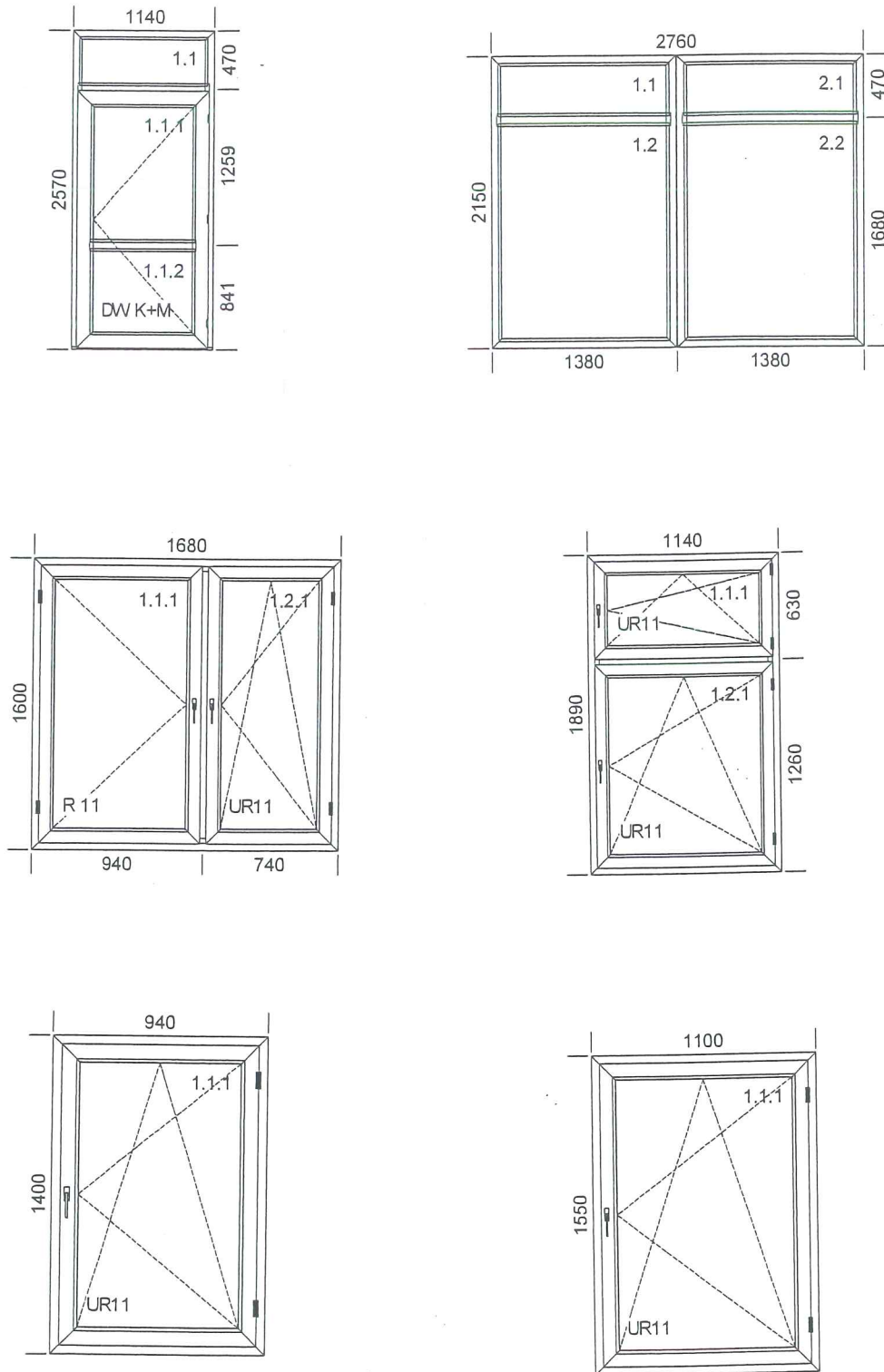

MA.

UMOWA – wzór

W dniu pomiędzy: **Gminą Gorzów Śląski ul. Wojska Polskiego 15 46-310 Gorzów Śl. NIP 576-15-50 857** reprezentowaną przez **Zakład Usług Komunalnych w Gorzowie Śl. ul. Wojska Polskiego 13A, 46-310 Gorzów Śl.**

zwanym w dalszej części umowy **ZLECENIODAWCĄ** reprezentowanym przez:

mgr inż. Dariusz Garncarek – Dyrektor Zakładu

a:

.....
.....
.....
.....

reprezentowanym przez:

.....

Zwanym w dalszej części umowy **WYKONAWCĄ**, zawarta została umowa o następującej treści.

§ 1

PRZEDMIOT UMOWY

1. ZLECENIODAWCA zleca a WYKONAWCA przyjmuje do wykonania zadanie:
Wymiana stolarki okiennej i drzwiowej oraz parapetów w budynkach komunalnych

§ 2

WYNAGRODZENIE UMOWNE

Strony ustalają wysokość wynagrodzenia, za przedmiot umowy określony w § 1 na kwotę zł (słownie zł) netto, zgodnie ze złożoną ofertą.

§ 3

OGÓLNE WARUNKI WYKONANIA PRZEDMIOTU UMOWY

1. W/w wynagrodzenie obejmuje wszelkie prace niezbędne do wykonania przeglądów
2. Wykonawca oświadcza, że posiada niezbędną wiedzę oraz wszelkie niezbędne uprawnienia i zezwolenia do wykonania przedmiotu umowy.
3. Z przeprowadzonych prac dla każdego lokalu (obiektu budowlanego) zostanie sporządzony protokół z przeglądu.
4. Wykonawca wykona przedmiot umowy określony w § 1 do dnia **31 grudnia 2019r.**

§ 4

SPOSÓB ZAPŁATY

1. Wypłata wynagrodzenia za wykonanie przedmiotu umowy określonego w § 1 nastąpi na podstawie pozytywnej oceny zawartej w protokole odbioru.
2. Zleceniodawca zobowiązuje się uregulować fakturę Wykonawcy po wykonaniu przedmiotu umowy w terminie 30 dni od daty jej otrzymania na wskazane konto przelewem.
3. Zleceniodawca oświadcza, że otrzymał numer NIP 576-15-50-857

§ 5

KARY I ODSZKODOWANIA

1. Strony postanawiają, że formą odszkodowania będą kary umowne.
2. Ustala się kary umowne w następujących przypadkach i wysokościach:
 - 2.1 zleceniodawca jest obowiązany do zapłaty Wykonawcy kar umownych za odstąpienie od umowy z przyczyn, za które ponosi odpowiedzialność Zleceniodawca w wysokości 5 (pięciu) % wynagrodzenia umownego.
 - 2.2 Wykonawca jest zobowiązany do zapłaty Zleceniodawcy kary umowne:
 - a) za odstąpienie od umowy z przyczyn, za które ponosi odpowiedzialność w wysokości 5 (pięciu) % wynagrodzenia umownego,
 - b) za zwłokę w wykonaniu przedmiotu umowy 0,1% wartości przedmiotu umowy za każdy dzień zwłoki.
3. Za opóźnienie w zapłaceniu wynagrodzenia Wykonawca ma prawo żądać odsetek ustawowych.

§ 6

POSTANOWIENIA KOŃCOWE

1. Zmiany umowy, pod rygorem nieważności, następują za zgodą obu stron wyrażoną w formie pisemnej, porozumienia do umowy.
2. W sprawach nieuregulowanych niniejszą umową mają zastosowanie przepisy Kodeksu Cywilnego.
3. Wszelkie sprawy wynikłe w trakcie wykonywania niniejszej umowy będą rozstrzygane przez sąd właściwy ze względu na siedzibę Zleceniodawcy.
4. Umowę sporządzono w dwóch jednobrzmiących egzemplarzach po jednym dla każdej ze stron.

ZLECENIODAWCA

WYKONAWCA

PA.